

E-ROCH

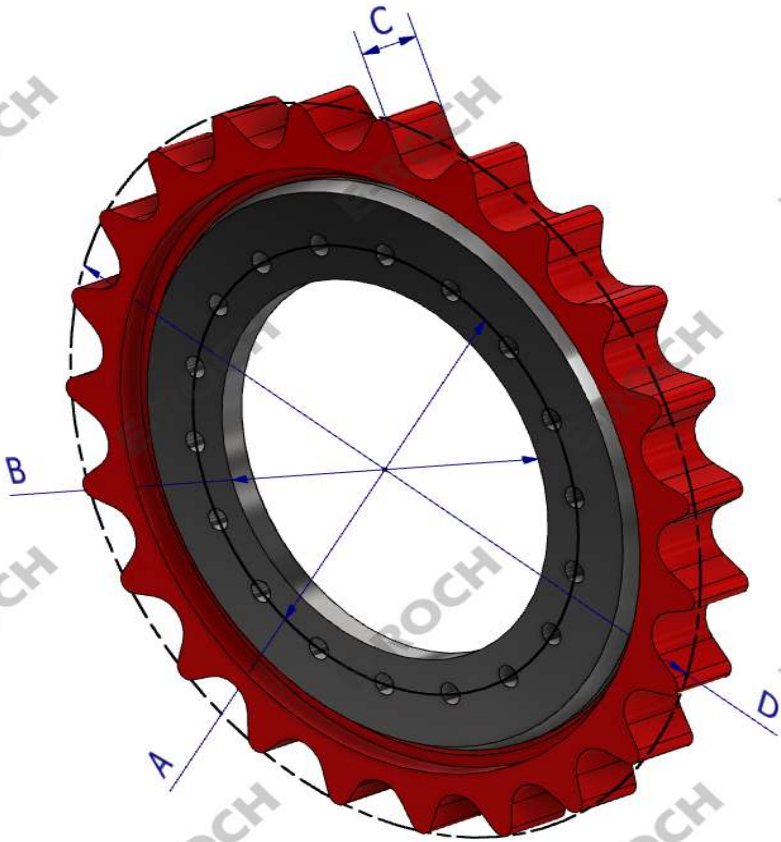

\emptyset A-Diamètre des perçages :mm	C-Largeur des dents :mm
\emptyset B-Diamètre intérieur :mm	\emptyset D-Diamètre crête à crête des dents :mm
Nombre de dents :	Nombre de perçages :